

THE PRIM EXAPLEO FLABOR SAVING

# ハードプレート

(AUS-HP660)



溶着ワッシャーをはるかに超える強い耐荷重があります



プレート寸法

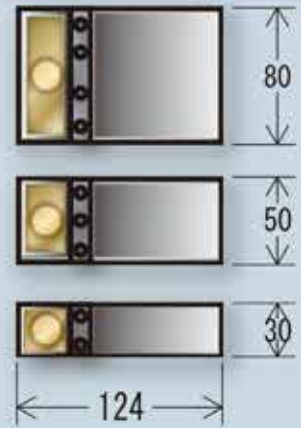

板厚=0.5 mm 0.3 mm 共通

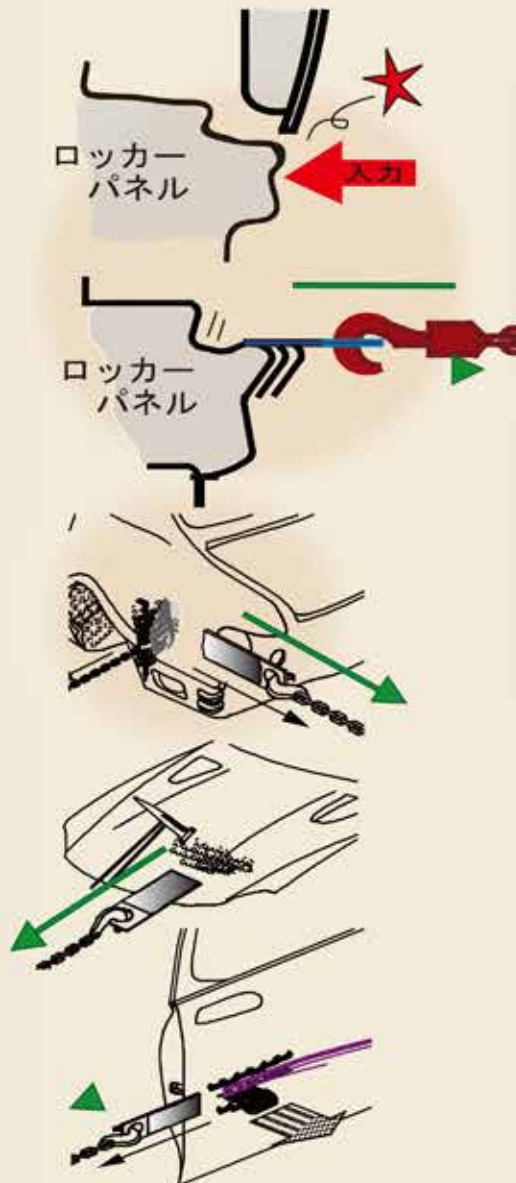

ハードプレートの溶着は普通スタッド溶接機を使用します



銅、ステックでポイント溶着  
電源は、加減調整します



使用した部分はカットします

# ハードプレート取扱方法

使用方法ならびに禁止事項をご理解いただいでご使用ください

## 内容一覧

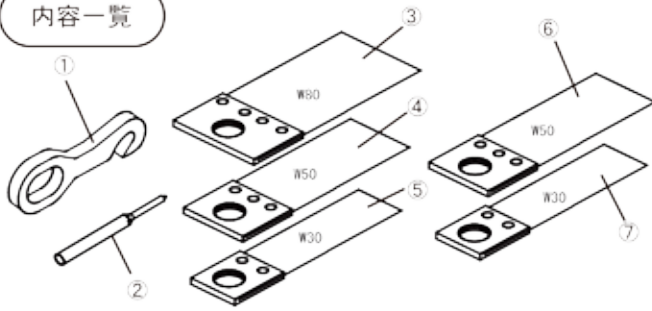

## セット品番 (AUS-HP660)

番号	単品品番	部品名	入数	板厚	溶着方法	
					スタッド溶接機	半自動溶接機
①	HP-1	ハードフック	1			
②	HP-2	ポイントチップ	1			
③	HP-H80	ハードプレートハード80	1	0.5	○	○
④	HP-H50	ハードプレートハード50	1	0.5	○	○
⑤	HP-H30	ハードプレートハード30	1	0.5	○	○
⑥	HP-S50	ハードプレートソフト.50	1	0.3	○	×
⑦	HP-S30	ハードプレートソフト.30	1	0.3	○	×

プレート補給の場合の入り数は各5枚での供給となります

### ① 溶着面とアース面は確実に塗膜を剥離してください



### ② 車体の変形にハードプレートをフィットさせてください



### ③ (溶接機) スタッドスイッチを入れる際にはポイントチップを十分加圧した状態で、行ってください

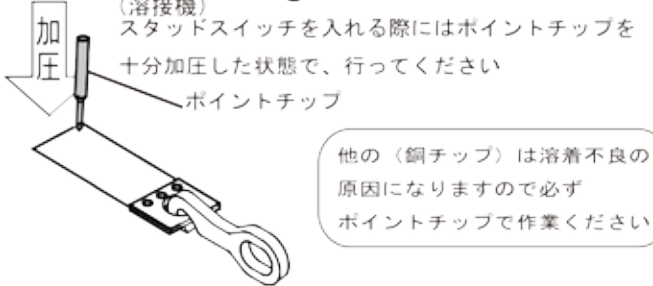

### ④ 普通スタッド機を使用します

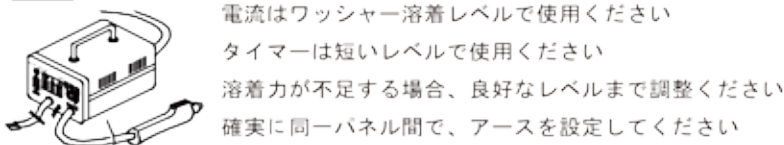

引き作業は(スローリングプル)で行ってください

### ⑤ アウターパネル専用タワー



### 簡易タワー

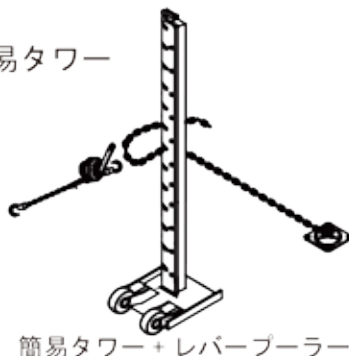

### ⑥ プレートはずす

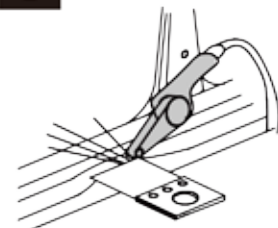

プレートを離脱する際にサンダーを使用すると容易に外すことができます

**注意** 安全のために手袋を使用してください

**注意** 保護めがねを使用してください

**注意** スライドハンマーは使わないでください

**注意** 急激なショック禁止

**注意** クランプでグリップしないで、ください

**注意** 直接ハードプレートに、ハンマーしないでください

お問い合わせ・ご用命は

**Carg** カーグ株式会社

〒452-0803  
愛知県名古屋市西区大野木四丁目313番地  
TEL 052-982-8361  
FAX 052-982-8362